

Iceland 
Liechtenstein
Norway grants

on
wheels
MĀKSLA UZ RITENIEM



“Mainīgā visuama arhitekts” -
maketa veidošanas darbnīca.

www.noass.lv

#artonwheels
#makslauzriteniem

ORGANIZĒ



FARGEFABRIKKEN

ATBALSTA

novum rīgo
charitable foundation

OCA Office for
Contemporary
Art Norway

“Mainīgā visuama arhitekts” - maketa veidošanas darbnīca.

Radošā darbnīca piemērota skolēniem visās vecuma grupās (no sākumskolas līdz vidusskolai) vai veicama kā individuāls darbs.

Darbnīcas ilgums – minimums 1 stunda.

Materiāli, ko sagatavot pirms darba uzsākšanas: A4 vai A3 formātā izdrukāts paraugs, varat arī izvēlēties dažāda izmēra paraugus, krītiņi, zīmuli vai fomāsteri, līmes zīmulis, šķēres.

Eva Vēvere ir vizuālā māksliniece un starptautisku mākslas projektu autore, kura strādā instalācijā, zīmējumā, video un veido interaktīvus, performatīvus projektus, kuros skatītāja iesaiste ir nozīmīga darba daļa.

Evas Vēveres mākslas darbs “Mainīgā visuama arhitekts” ir interaktīva instalācija, kuras pamatā ir uzdevums veidot jaunas mikropasaules. Tas ir kā makets, kas tiek veidots ar sapņu un fantāziju palīdzību. Dalībnieki tiek aicināti izmantot dažādus mākslinieces veidotajās kastēs atrodamos elementus un izvietot tos iztēlotās kompozīcijās, izmantojot visas atrodamās virsmas.

Jautājumi pēc mākslas darba apskates.

Kādas ir atšķirības starp divdimensionālu un trīsdimensionālu mākslu?

Kas kaut ko padara skaistu vai neglītu?

Kā izskatās sapņu sabiedrība?

Ko mums stāsta šī līnija – vai tā ir noteikta vai nenoteikta?

Vai laikam ir seja?

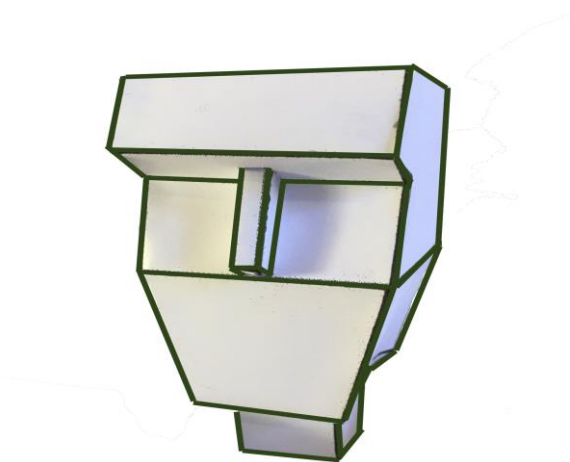

Maketa veidošanas instrukcijai.

1. Izgriez figūru pa kontūrām.
2. Izvēlies, vai vēlies izgriezt "Cut Out" daļu - tā būs vieta degunam. Degunu varēs uzlīmēt arī uz neizgrieztas virsmas.
3. Saloki figūru pa līnijām.
4. Pagriez figūru, lai deguna vieta ir apakšējā daļā - tā būs seja.
5. Ļaujies locījumiem un saproti, kas būs galvas augšpuse - vidējais kvadrāts.
6. Noklāj ar līmi svītrainos laukumus figūras labajā pusē, un pielīmē to galvai. Ļaujies locījumiem un izveido galvas kreiso sānu.
7. Atkārto to pašu ar figūras kreiso pusi.
8. Ja esi izvēlējies izgriezt vietu degunam, tad salīmē deguna figūru un ievieto to caurumā, pielīmē strīpainos laukumus. Ja neesi izgriezis caurumu, tad saīsini degunu, un uzlīmē to "Cut Out" vietā.
9. Parūpējies, lai kakla daļā viss ir kārtīgi salīmēts un Tava instalācija ir gatava prezentācijai.

UZMANĪBU! Dod sev laiku izpausties, esi uzmanīgs, rūpīgs un ļauj līmei nožūt!

Citu aktivitāšu ieteikumi.

Mākslas nodarbībās.

Izveido mākslas darba iedvesmotu skulptūru. Izvēlies materiālus. Ļauj mākslas darba tēliem atdzīvoties ar improvizācijas teātra palīdzību - strādāriet grupās, apdomājiet dialogus un scenāriju.

Latviešu valodā.

Dod vārdu vienam no mākslas darba tēliem, uzraksti stāstu par vienu dienu tā dzīvē. Uzraksti vēstuli vienam no šiem tēliem. Piešķir balsi kādam no mākslas darba tēliem. Par ko tas domā un par ko sapņo? Iztēlojies, ka esi žurnālists un uzraksti reportāžu, par to, kas notiek mākslas darbā. Kādā laikā mēs esam? Apraksti šo laiku? Vai mēs esam uz citas planētas? Kāda tā ir?

